

STEPPED DRILL

29 1U; 29 4U; 29 6U

Stupňovitý vrták



Vlastnosti:

- Vyroben z kvalitní oceli HSS
- Speciální geometrie břitů
- Kuželovitá část za každým stupněm
- Každý průměr odstupňován
- Navrtává, vrtá a odjehluje
- S použitím řezného oleje TOP CUT

Výhody:

- Vysoce výkonný nástroj
- Nedovolí „zakousnutí“ do materiálu
- Odjehluje otvor po vyvrtání
- Vrtá plechy do tl. 3,5 (nerez do 2 mm)
- Jeden nástroj na všechny operace
- Několikanásobné prodloužení životnosti

Aplikace:

Toto je vysokovýkonný stupňovitý nástroj. Za každým stupněm je kuželovitá část pro odjehlení otvoru. Pro podstatné zvýšení životnosti vrtáku vám doporučujeme řezný olej Top Cut.

Objednací kódy:

Název	Skład. kód	Balení	Objed.číslo
Stepped Drill 4/20	VRT4/20	1 ks	29 1U
Stepped Drill 4/30	VRT4/30	1 ks	29 4U
Stepped Drill 6/37	VRT6/37	1 ks	29 6U

Doporučené řezné podmínky:

Materiál	Řezná rychlost (m/min)	Otáčky*			
		ø4	ø10	ø20	ø30
Mosaz	60 - 100	6400	2500	1300	800
Hliník	40 - 100	4800	1900	1000	600
Ocel do 500 MPa	30 - 40	2800	1100	600	400
Ocel do 700 MPa	25 - 35	2400	1000	500	300
Ocel do 900 MPa	10 - 15	1000	400	200	100
Nerez ocel	6 - 10	640	250	130	80
Plastická hmota	100 - 200	12730	5100	2500	1700

*Otáčky jsou propočítány při mazání doporučeným prostředkem firmy RETECH - Top Cut.

Rozměry:

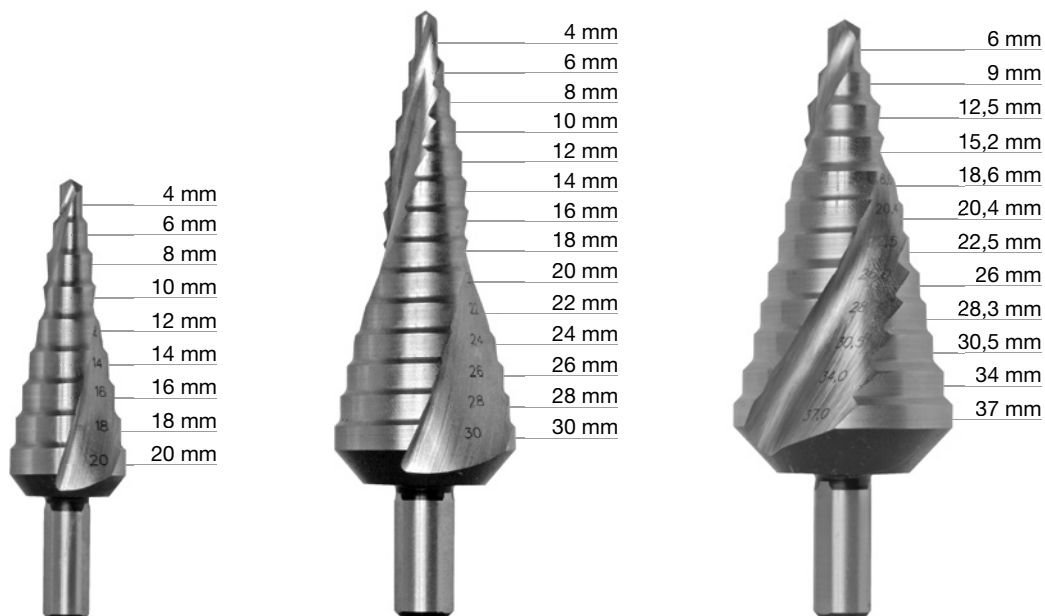

Prohlášení:

Všechny informace jsou udávány s maximální pečlivostí. Přesto je vhodné, aby si uživatelé vyzkoušeli vhodnost použití každého výrobku pro vlastní účely. Firma Retech odmítá záruku za vaše konkrétní použití výrobku. V žádném případě nenese odpovědnost za náhodné škody, ani za škody, způsobené v důsledku nesprávného použití, nebo prodeje výrobku jinému odběrateli.

Adresa firmy:

RETECH, s.r.o., Suchdol č. 212, 285 02 Suchdol u K. Hory; tel./fax: 327 596 428, 327 596 128; e-mail: info@retech.cz, www.retech.com