

Stepped Drill

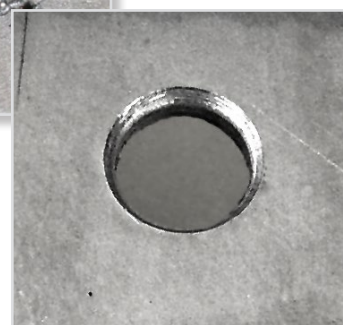

Lépcsős fúrófej.



Tulajdonságok:

- Kiváló minőségű HSS acélból készül
- Különleges élvonalbeli geometria
- Kúpos szakasz minden lépcső után
- Minden átmérő fokozatos
- Előfúr, kifúr és szélezi
- TOP CUT vágóolajjal használható

Előnyök:

- Nagy teljesítményű eszköz
- Nem enged beragadni az anyagban
- Fúrás után kiszélezi a lyukat
- A lemezt 3,5 (rozsdamentes acélt 2 mm-ig) vastagságig fúrja
- Egy eszköz az összes művelethez
- Többszörös élettartam-meghosszabbítás

Alkalmazás:

Ez egy nagy teljesítményű lépcsős eszköz. Minden egyes lépcső után egy kúpos rész található, amely a lyukat eltávolítja.

Az élettartam meghosszabbítása érdekében a TOP CUT használata ajánlott.

Rendelési kódok:

Megnevezés	Raktári kód	Csomagolás	Térfogat/mérete	Rendelési sz.
Stepped Drill 4/20	VRT4/20	1 db	4 - 20 mm	29 1U
Stepped Drill 4/30	VRT 4/30	1 db	4 - 30 mm	29 4U
Stepped Drill 6/37	VRT 6/37	1 db	6 - 37 mm	29 6U

Ajánlott vágási körülménye:

Anyag	Vágási sebesség (m/perc)	Fordulatszám*			
		ø4	ø10	ø20	ø30
Sárgaréz	60 - 100	6400	2500	1300	800
Alumínium	40 - 100	4800	1900	1000	600
Acél 500 MPa-ig	30 - 40	2800	1100	600	400
Acél 700 MPa-ig	25 - 35	2400	1000	500	300
Acél 900 MPa-ig	10 - 15	1000	400	200	100
Rozsdamentes acél	6 - 10	640	250	130	80
Műanyag	100 - 200	12730	5100	2500	1700

* A fordulatszám a javasolt **RETECH - Top Cut** vágóolaj használata mellett került kiszámításra.

Méretek:

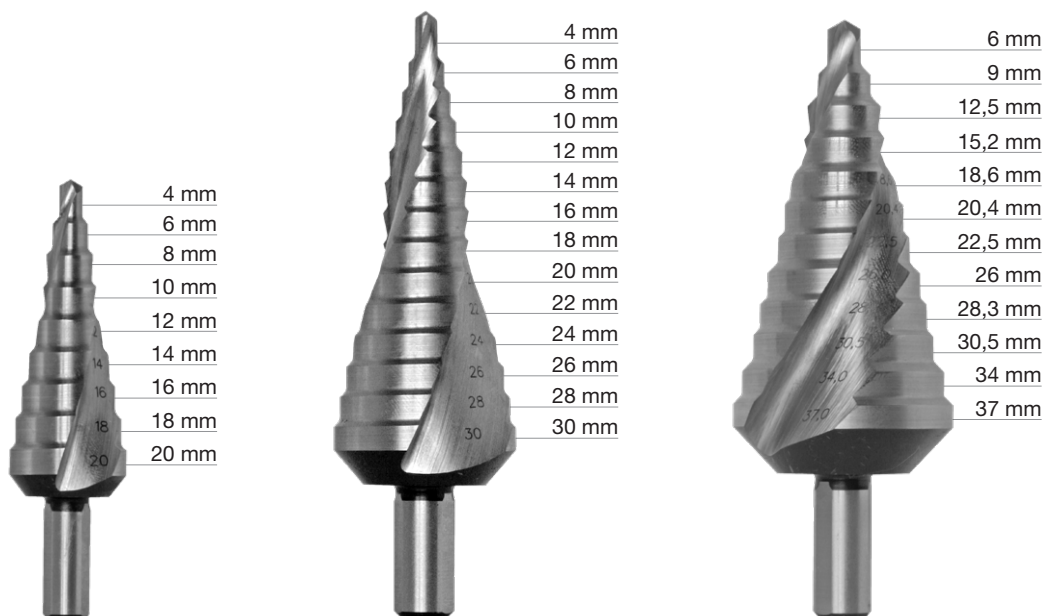

Nyilatkozat:

Minden információ maximális gondossággal lett megadva. Ennek ellenére célszerű, hogy minden felhasználó maga tapasztaljon ki minden terméket, saját felhasználásának megfelelően. A RETECH HUNGÁRIA kft nem vállalja a felelősséget a termék nem a célnak megfelelő használatáért. A RETECH semmi esetben nem vállalja a felelősséget, a véletlen károkért, sem a nem az elő-írásoknak megfelelő használatból származó károkért, vagy a más kereskedőknek továbbértékesített termékért sem.

A cég címe:

RETECH HUNGÁRIA Kft., Levelezési cím: 9024 Győr, Babits Mihály utca 17/A (Babits Business Center)
Adószám: 13049414-2-08; Tel: 0036/96/518 707, e-mail: iroda@retech.com